

**S. C. I. M.
Z.I. Bacoue
Route de Bordeaux
47700 CASTELJALOUX**

☎ : 05 53 93 99 39

📠 : 05 53 20 93 45

SERTISSEUSE inox SL 85

de table - pré-réglée

N°



**S.C.I.M. - Z.I. de Bacoue - Route de Bordeaux -
47700 CASTELJALOUX – France**

☎ 05 53 93 99 39 - 📠 05 53 20 93 45

Site : www.scim.fr - E.mail : s.c.i.m@orange.fr

SERTISSEUSE Type : SL 85

- **Précautions importantes**
- **Réception du matériel, installation**
- **Branchement électrique**
- **Notice de réglage et de préparation :**
 - **Montage d'un outillage**
 - **Mise en compression de la boîte**
 - **Réglage hauteur molettes**
- **Montage d'un outillage**
- **Mise en compression de la tête**
- **Réglage hauteur molettes**
- **Emploi des molettes**
- **Sertissage**
- **Nettoyage, entretien**
- **Changement du ressort de compression**
- **Liste des pièces détachées**
- **Fiche technique**
- **Plan électrique**
- **Déclaration de conformité « CE »**
- **Tableau de contrôle des sertis**

**S. C. I. M.
Z.I. Bacoue
Route de Bordeaux
47700 CASTELJALOUX**

☎ : 05 53 93 99 39

📠 : 05 53 20 93 45

PRECAUTIONS IMPORTANTES

- **Lors du branchement, toujours vérifier que la nature du courant de votre installation électrique correspond bien à celle indiquée sur la plaque signalétique du bloc moteur et qu'elle supporte l'ampérage.**
- **Relier impérativement l'appareil à la terre.**
- **Ne pas essayer de supprimer ou de modifier les systèmes de verrouillages et de sécurités.**
- **Toutes réparations ou interventions doivent être faites dans les règles de l'art.**
- **Avant toute intervention sur les parties électriques, déconnecter impérativement votre appareil du réseau.**
- **En cas dysfonctionnement, arrêter la machine.**
- **En cas de doute, appeler notre S.A.V.**

S. C. I. M.
Z.I. Bacoue
Route de Bordeaux
47700 CASTELJALOUX

☎ : 05 53 93 99 39

📠 : 05 53 20 93 45

RECEPTION DU MATERIEL, INSTALLATION

ATTENTION : la garantie ne s'appliquera pas si l'appareil a été modifié, mal utilisé, détérioré accidentellement, ou mal entretenu. Pour tout échange sous garantie, la pièce défectueuse devra nous être adressée, ou tenue à notre disposition, pour expertise

DEBALLAGE :

- Enlever précautionneusement la sertisseuse de l'emballage.
- Retirer tous les paquets contenant les accessoires ou autre matériel spécifique.

INSTALLATION :

Votre appareil doit être installé sur un support parfaitement horizontal.

- Fixer le bâti sur un établi ou sur un socle
- Fixer la pédale au sol afin que le crochet de la pédale et le crochet en bout de vis soient bien en aplomb
- Crocheter la chaîne en bout de vis
- Démonter le carter de protection du mandrin
- Monter sur l'arbre porte-mandrin le mandrin correspondant aux boîtes à sertir ainsi que les molettes correspondantes sur le levier de sertissage.
La molette 1 P à gauche, la molette 2 P à droite.
- Remonter le carter de protection du mandrin (si celui-ci n'est pas remonté, la sertisseuse ne peut pas démarrer)

S. C. I. M.
Z.I. Bacoue
Route de Bordeaux
47700 CASTELJALOUX

☎ : 05 53 93 99 39

📠 : 05 53 20 93 45

Branchement électrique - Essai sens de marche :

- La machine est livrée avec une prise mâle correspondant au type de courant à utiliser :
 - Mono phase : 220 Volts
 - Triphasé : 380 Volts
- Vous devez toujours vérifier que la nature du courant de votre installation électrique correspond bien à celle indiquée sur la plaque signalétique du bloc moteur et qu'elle supporte l'ampérage
- Relier impérativement l'appareil à la terre.
- Vérifier le sens de rotation du moteur suivant la flèche.

MONTAGE D'UN OUTILLAGE :

MACHINE A L'ARRET :

Toutes les opérations ci-dessus nécessitant le démontage du protecteur, doivent impérativement être précédées de la mise à l'arrêt de la machine et de sa consignation.

- Ouverture inter général.

- Démontez le carter de protection du mandrin.
- Monter sur l'arbre porte-mandrin le mandrin correspondant aux boîtes à sertir ainsi que les molettes correspondantes sur le levier de sertissage. La molette 1 P à gauche, la molette 2 P à droite.
- Cette sertisseuse est pré-réglée pour le sertissage du \varnothing 55 au \varnothing 153 inclus.
Soit : \varnothing 55 -71 -73 - 83 - 86 - 99- 100- 153.
- Un cabestan muni de huit piges filetées assurées d'un écrou de blocage positionne les molettes. Ces piges viennent simultanément par rotation en appui sur une butée. Sur celle-ci, une rainure en V à 90° assure le bon positionnement.
- Pour faire pivoter le cabestan, mandrin démonté, après avoir débloqué la vis (rouge, clé de 17) tirer l'ensemble porte-molette vers l'arbre porte-mandrin, tourner le cabestan pour amener la pige désirée en position.
- Après cette opération, faire pivoter le cabestan vers le haut pour le placer, par rapport à la butée, entre deux piges.
- Cela assure un débattement maximum qui permet le montage du mandrin. Celui-ci étant bloqué, amener la pige correspondant au mandrin sur la butée.
- **S'ASSURER DE SON BON POSITIONNEMENT DANS LA RAINURE EN V.**
- Bloquer la vis rouge qui assure le blocage de l'ensemble porte-molettes sur la colonne de la machine.
- Monter les molettes correspondantes au \varnothing à sertir (voir tableau emploi des molettes).
- **Vérifier si le N° de la pige (au-dessus de la pige) correspond bien au \varnothing du mandrin monté.**
- Remonter le carter de protection du mandrin (Si celui-ci n'est pas remonté, la sertisseuse ne peut démarrer).

S. C. I. M.
Z.I. Bacoue
Route de Bordeaux
47700 CASTELJALOUX

☎ : 05 53 93 99 39

📠 : 05 53 20 93 45

MISE EN COMPRESSION DE LA BOITE

La pédale qui sert à dégager le plateau pour pouvoir passer la boîte et son couvercle étant fixe, le réglage s'effectue en vissant ou dévissant la vis qui supporte le plateau après avoir débloqué le maneton plastique situé sur l'écrou à l'avant.

Réglage de la hauteur de la boîte à sertir :

- Poser la boîte avec son couvercle sur le côté du plateau
- Débloquer la poignée de compression.
- Visser ou dévisser la vis de compression pour amener le haut de la boîte au niveau de l'axe du trou démonte mandrin.

- Sertir une boîte
- Décortiquer la boîte
- Contrôler la hauteur du crochet de corps, et ajuster la compression suivant le résultat (suivant tableau).
- Recommencer l'opération si nécessaire.

REGLAGE HAUTEUR MOLETTE

La hauteur des molettes est pré réglée en atelier. Vérifier cette hauteur qui doit correspondre au croquis ci-après. Si ce réglage n'était pas correct, procéder à sa mise au point à l'aide des 2 contre-écrous situés sur l'axe qui tient le bras de sertissage. Pour descendre les molettes, dévisser les écrous situés de part et d'autre du support porte-molette et visser celui de dessous. Pour monter les molettes, dévisser les écrous situés de part et d'autre du support porte-molette et visser celui de dessus. Le réglage étant correct, bloquer les 2 contre-écrous .

Molette 1° passe :

La lèvre de la molette doit passer à frôler la lèvre du mandrin

Molette 2° passe :

La lèvre de la molette doit passer au-dessus de la lèvre du mandrin à 2/10 de mm.

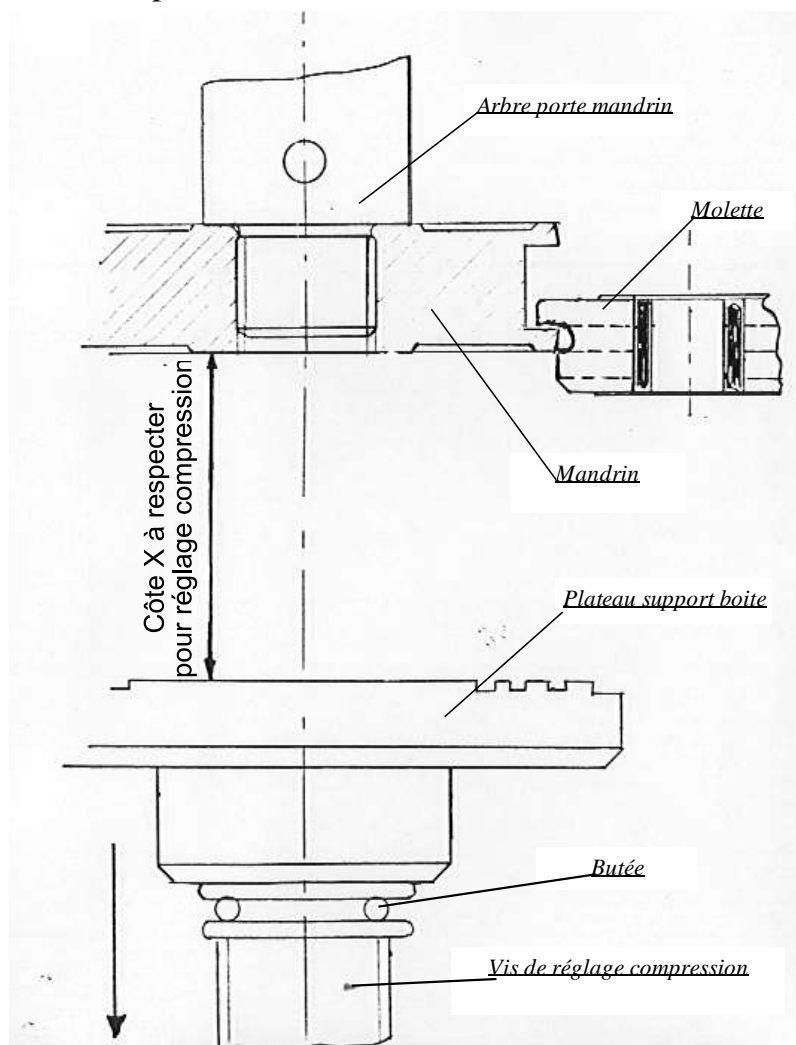

Mandrin Ø 153 pour sertissage 5 /1 :

Molette N° 30

Pour le sertissage des boites 5/1, utiliser :

- Un mandrin Ø 153
- Une molette N° 30 1 P en 1° passe
- Une molette N° 30 2 P en 2° passe

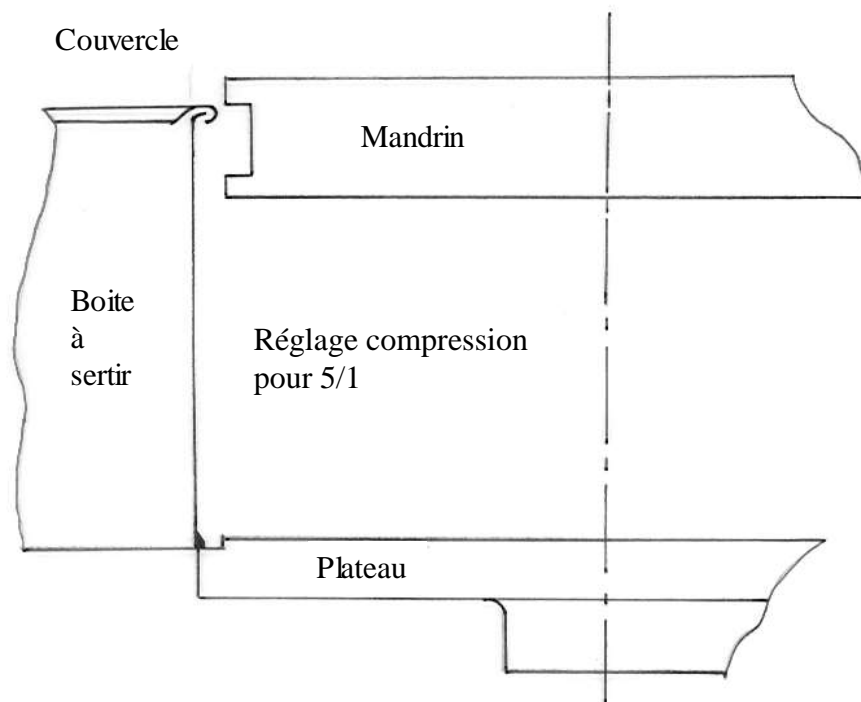

S. C. I. M.
Z.I. Bacoue
Route de Bordeaux
47700 CASTELJALOUX

☎ : 05 53 93 99 39

📠 : 05 53 20 93 45

EMPLOI DES MOLETTES

	Références S.C.I.M.	
	1° passe	2° passe
Ø 38	1P 26	2P 26
Ø 45		
Ø 55		
Ø 65	1P 28	2P 28
Ø 71		
Ø 73		
Ø 83		
Ø 86		
Ø 99		
Ø 100	1P 30	2P 30
Ø 125		
Ø 153		

FICHE D'UTILISATION :

➤ **OPERATION DE BASE : SERTISSAGE**

- * Au pied, appuyer sur la pédale, l'amener à son point le plus bas.
- * Poser la boîte avec son couvercle sur le plateau.
- * Relever le pied, la boîte vient en position sous le mandrin.
- * Actionner le bras de sertissage, et revenir.
- * Appuyer sur la pédale pour dégager la boîte sertie, maintenir appuyé, mettre une autre boîte, relâcher, ... et ainsi de suite.
- * Pour vérification du roulé de 1ère passe, il est possible de ne pas effectuer la 2ème passe et de n'exécuter que la 1ère afin d'en vérifier l'aspect et éventuellement le diamètre pour le comparer au diamètre de base. (Voir tableau)
Pour cela, il suffit d'enlever la 2ème molette.

N.B. : 1 seul opérateur est nécessaire, par sécurité.

**S. C. I. M.
Z.I. Bacoue
Route de Bordeaux
47700 CASTELJALOUX**

☎ : 05 53 93 99 39

📠 : 05 53 20 93 45

ENTRETIEN + GRAISSAGE :

MACHINE A L'ARRET :

Toutes les opérations ci-après nécessitent le démontage du protecteur et doivent impérativement être précédées de la mise à l'arrêt de la machine et de sa consignation.

- Ouverture inter général.

GRAISSER :

(Graisse LOCTITE 8105 GR 214 composant CODEX, agréée contact alimentaire)

- * **Dans tous les trous repérés en rouge**
- * **Dans les axes de molettes**
- * **Au centre du plateau support de boîte de façon à lubrifier la butée à billes située au-dessous.**
- * **Dans tous les graisseurs.**

**APRES CHAQUE SEANCE DE TRAVAIL,
NETTOYER SOIGNEUSEMENT MOLETTES ET MANDRINS.**



Le

CHANGEMENT DU RESSORT DE LA COMPRESSION FIXE SL85

ressort de la compression fixe étant monté déjà comprimé, **il est impératif de**

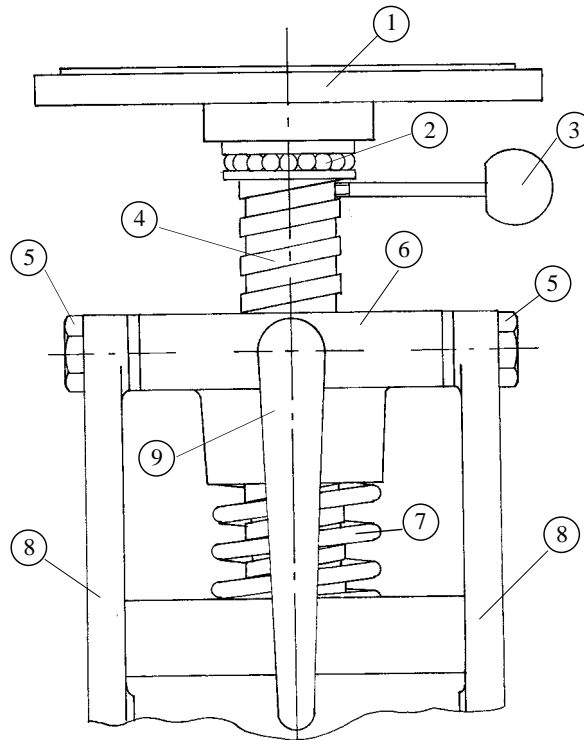

suivre la procédure qui suit :

Pour changer le ressort de la compression fixe, il faut :

- Dévisser la poignée de blocage hauteur (9).
- Mettre en compression le ressort (7). Pour cela, monter en butée le plateau (1) sous le mandrin par l'intermédiaire de la tige (3) (utiliser une boîte comme cale).
- Désunir les biellettes (8) par l'intermédiaire des deux vis (5).
- Descendre doucement le plateau (1) par l'intermédiaire de la vis (4) de manière à détendre progressivement le ressort.
- Enlever le plateau de positionnement des boîtes (1).
- Oter à l'aide d'un arrache-moyeu le roulement (2).
- Dévisser la manette (3).
- Dévisser l'écrou (6) en le retirant par le haut de la vis (4).
- Remplacer le ressort (7).
- Remonter en sens inverse.

S. C. I. M.
Z.I. Bacoue
Route de Bordeaux
47700 CASTELJALOUX

☎ : 05 53 93 99 39

📠 : 05 53 20 93 45

SL 85

LISTE DES PIECES DETACHEES

Nomenclature	Désignation	Quantité
Support porte molettes	Fonte SL85 Rep. D	1
Porte molettes	Fonte SL85 Rep. F	1
Axe support porte molettes	Acier	1
Bras de porte molettes	Acier	1
Axes de molettes	Acier	2
Ressort compression	Ø 40.3, Ø 5.4, L 70 – SCI - 48	1
Vis de réglage hauteur	Ø 28 x 420	1
Plateau	Aluminium	1
	Butée 51.203	1
	Roulement 3003	1
Ressort rappel molette	L 70, Ø17 – SCI - 28	1
Arbre porte-mandrin	Acier	1
Roulement arbre porte-mandrin bas	n° 6205 2 RS	1
Roulement arbre porte-mandrin haut	n° 6303 2 RS	1
Poulie réceptrice	Ø 250, moyeu 16	1
Courroie	L 1120, S PZ	1
Moteur	0.37 kW, triphasé, 1500 tr/mn B3	1
Poulie motrice	Ø 100, moyeu 14	1
Disjoncteur	GV1 M06	1

S. C. I. M.
Z.I. Bacoue
Route de Bordeaux
47700 CASTELJALOUX

☎ : 05 53 93 99 39

📠 : 05 53 20 93 45

FICHE TECHNIQUE

Type de machine	: SERTISSEUSE SL 85
Numéro	:
Tension d'alimentation	: 380 V + T (+ N)
Puissance électrique	: 0, 55 KW
Niveau de bruit	: inférieur à 70 db
Possibilités de la machine	: sertissage de boites à couvercle métallique

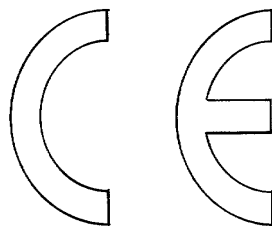

Plan électrique

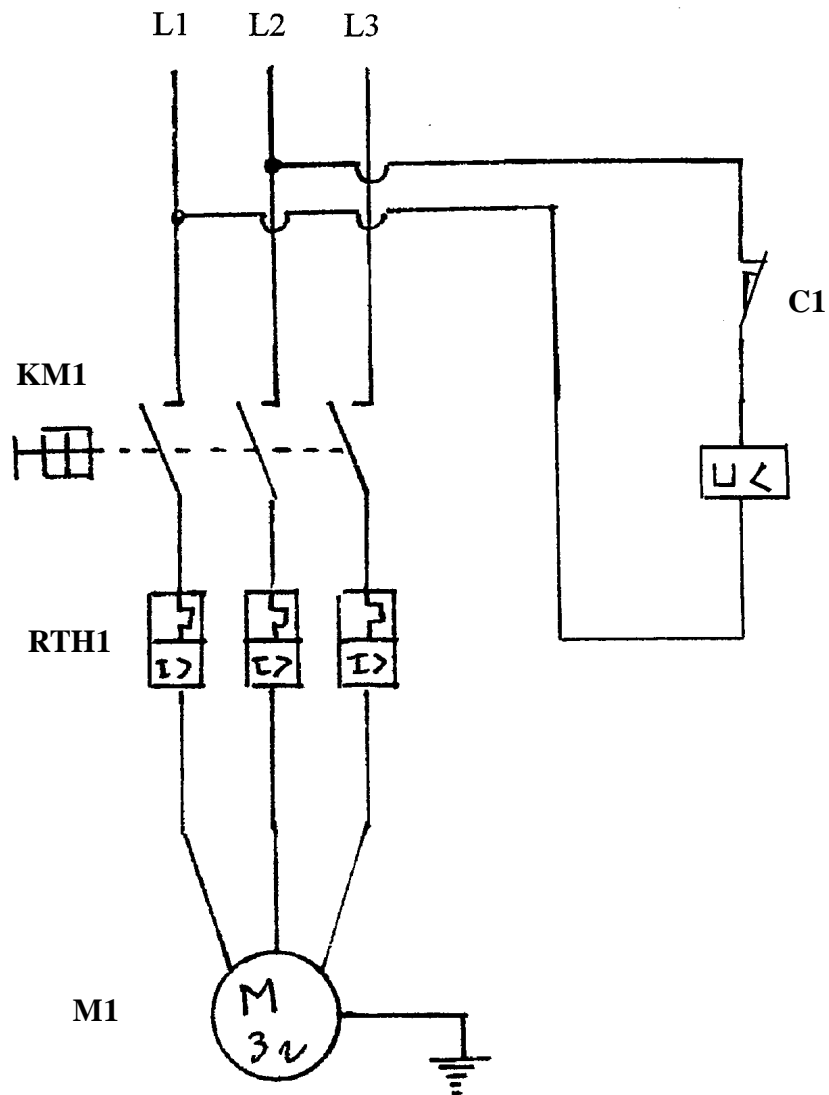

Repère	Désignation	Référence	Nombre
C1	Interrupteur de position de sécurité	XCS - PA591	1
KM1	Déclencheur électrique	GV2 AU385	1
M1	Moteur 0.37KW 1500 Tr/mn	4 AP71 - 4	1
RTH1	Disjoncteur moteur	GV2 M06	1

DECLARATION «CE» DE CONFORMITE

Relative aux matériels soumis à autocertification (annexe IIA)

Le Constructeur soussigné : S.C.I.M. SARL
Société Construction Innovation Mécanique
Z.I. de Bacoue
47 700 CASTELJALOUX

Déclare que l'équipement de travail neuf ci-dessous désigné :

- Sertisseuse SL85 de table pré-réglée n°

Est conforme :

- Aux dispositions réglementaires définies par l'Annexe 1 de la directive européenne 2006/42/CE du 17/05/2006 et aux réglementations nationales la transposant ainsi qu'aux règles d'hygiène et de sécurité qui lui sont applicables.

➤ Aux dispositions des directives européennes suivantes :

◆ 2004/108/CE du 15/12/2004 relative au rapprochement des états membres concernant la compatibilité électromagnétique.

◆ 89/686/CEE du 21/12/1989 relative aux équipements de protection individuelle (EPI) modifiée par les directives 93/68/CEE, 93/95/CEE, 96/58/CE.

Personne autorisée à constituer le dossier technique :

Monsieur MASSET J.C.
S. C. I. M. - Z.I. Bacoue, route de Bordeaux
47700 CASTELJALOUX

Fait à CASTELJALOUX,
le 23 mai 2017

Le Gérant,

M. MASSET J.C.

Type de machine :		Date :
Nom du régleur/contrôleur :	Visa : D.G. ou R.F.	Numéro de série
Instrument n° :		

Formats	55	71	73	83	86	99	100	125	153	
Hauteur Sertis										
Hauteur Crochet de corps										
Hauteur Crochet couvercle										
Croisure										

OBSERVATIONS :

CALCUL DE LA CROISURE :

- CC Crochet de corps
- + CF + Crochet de fond ou couvercle
- + EP + Epaisseur du fond ou couvercle
- HS - Hauteur du serti
- = Croisure

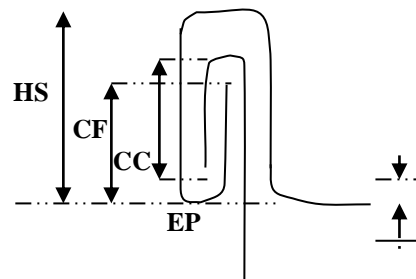

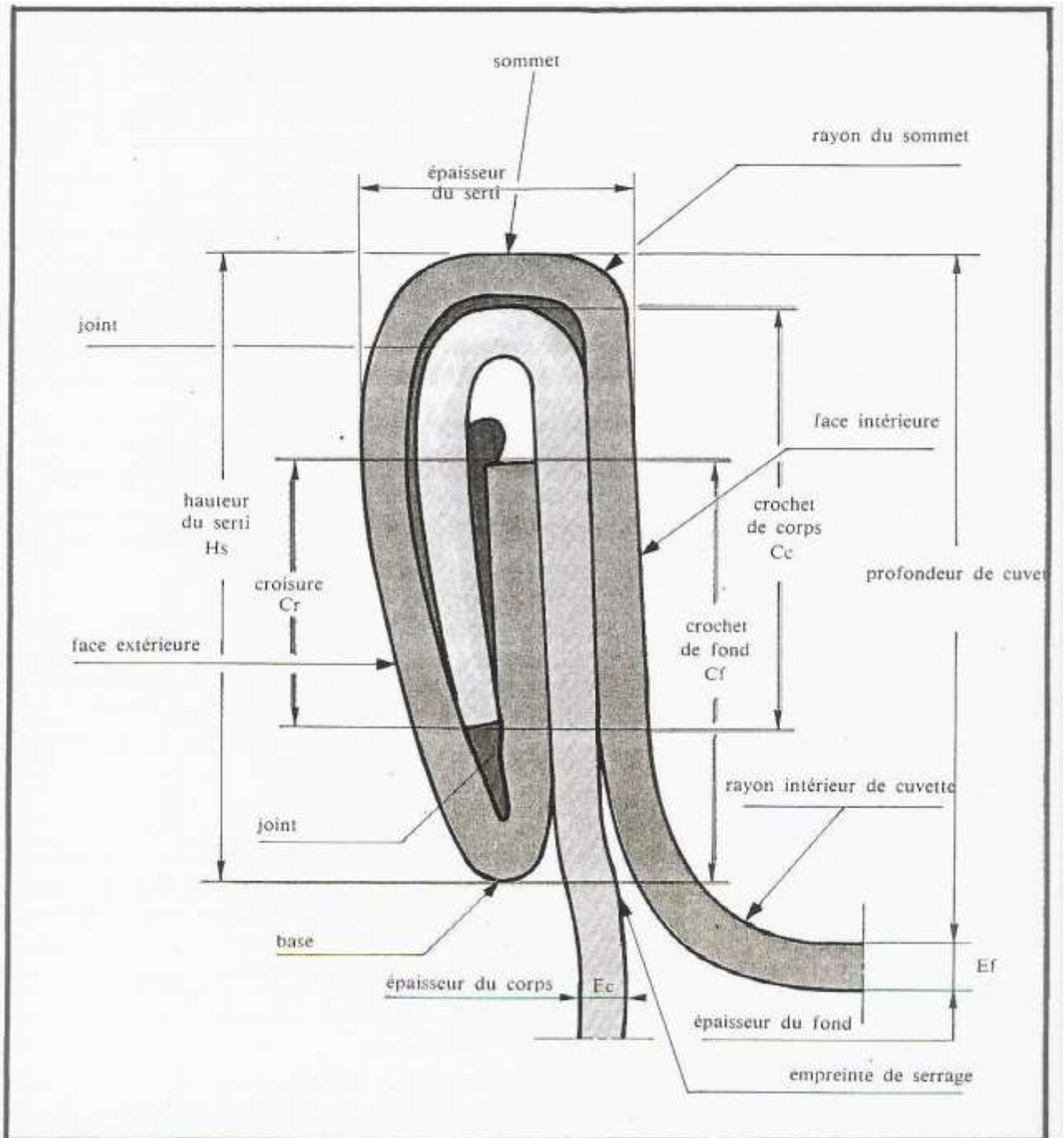

S. C. I. M.
 Z.I. Bacoue
 Route de Bordeaux
 47700 CASTELJALOUX

☎ : 05 53 93 99 39

📠 : 05 53 20 93 45

Cotation du risque et des priorités

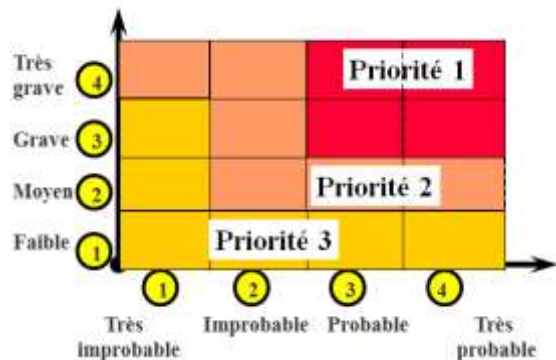

Date :	N° machine :
Mise à jour :	Date de fabrication :
Nom client :	Type de machine : Sertisseuse SL85

1 – Identifier les dangers		2 – Estimer les risques			3 - Prévenir les risques	
Situations Dangereuses <i>Opérateur + cause</i>	Domages éventuels	Gravité 1 à 4	Probabilité 1 à 4	Priorité 1 à 3	Prévention existantes	Mesures de prévention à mettre en œuvre
<u>RISQUE de chute de plain-pied</u> Sol glissant, défectueux Passage encombré	Fractures diverses	2	1	3	- Entretien des sols - Seul outil de travail présent	Porter des chaussures adéquates Organiser le flux
<u>RISQUE à la manutention manuelle</u> - Manutentions répétitives - Machines difficiles à déplacer	TMS Encombrement du passage	1	1	3	- Limitation des manutentions - Installation de roues sur machines mobiles	Former le personnel à adopter des gestes et postures appropriés
<u>RISQUE de chutes d'objets</u> Boîte mal posée sur le plateau de compression	Fracture sur les pieds Boîte cabossée Contenu répandu sur le sol	2	1	3	- Chaussures adaptées - Arrêt d'urgence sur machine - Procédure de nettoyage - Recyclage du contenant + contenu	Formation à l'utilisation

S. C. I. M.
Z.I. Bacoue
Route de Bordeaux
47700 CASTELJALOUX

☎ : 05 53 93 99 39

📠 : 05 53 20 93 45

<u>Risque d'incendie ou d'explosion</u>		3	1	3		
<u>RISQUE lié au manque d'hygiène</u> <u>Mains souillées</u> <u>Tenue incorrecte</u>	Contamination du produit	1	1	3	- Consignes d'hygiène - Vêtements adaptés - Utiliser des gants	Rappel des consignes Vérifier le port des EPI
<u>RISQUE lié à l'électricité</u> <u>Armoire électrique en 380 volts</u> <u>Câble d'alimentation endommagé</u> <u>Personnel non habilité</u>	Electrisation	2	1	3	- Protection différentielle de la ligne - Habilitation du personnel - Cahier de maintenance	Vérification périodique
<u>RISQUE lié à l'utilisation de la machine</u> <u>Mauvaise manipulation</u>	Pincement des doigts	1	2	3	- 1 employé par poste de travail - Personnel formé à l'utilisation - Procédure de poste	Former le personnel Vérifier le bon fonctionnement des sécurités
<u>RISQUE lié au bruit</u> <u>Moteur</u>	Gène éventuelle	1	1	3	- Niveau inférieur à 70 db - Porter des EPI	Machine silencieuse
<u>RISQUE lié aux ambiances thermiques</u> <u>Local climatisé</u>	Froid	1	2	3	- Porter des EPI	Rappel des consignes Vérifier le port des EPI
<u>RISQUE lié aux ambiances lumineuses</u> <u>Défaut d'éclairage</u>	Mauvaise manipulation	1	1	3	- Eclairage normal	Vérification périodique
<u>RISQUE lié à notre intervention</u> <u>Méconnaissance de votre entreprise</u>	Perturbation de votre entreprise	1	2	3	- Plan de circulation - Consignes spécifiques et particulières - Partage des accès	Elaborer les procédures et consignes adaptées Former éventuellement notre personnel

**S. C. I. M.
Z.I. Bacoue
Route de Bordeaux
47700 CASTELJALOUX**

☎ : 05 53 93 99 39

📠 : 05 53 20 93 45

					- Partage des locaux du personnel	
--	--	--	--	--	-----------------------------------	--